

иллюстрированный
ПОШАГОВЫЙ

САМОУЧИТЕЛЬ ИГРЫ НА ПИАНИНО

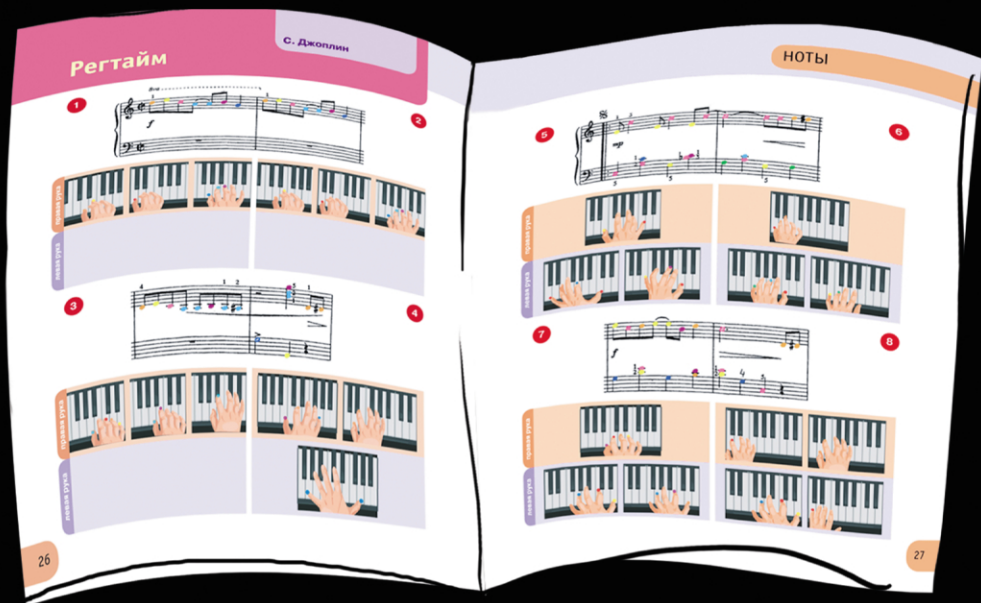

УДК 786 (075.4)
ББК 85.315.3
И44

Иллюстрации Рафии Милушовой

Составитель Дарья Тищенко

И44 Иллюстрированный пошаговый самоучитель игры на пианино / сост. Д. Тищенко.
– М. : Астрель, 2012. – 143, [1] с.: ил.

ISBN 978-5-271-29228-6 (ООО «Издательство Астрель»)

Вы давно мечтали научиться играть на пианино, но не знали с чего начать? Вы представляли себя в окружении друзей, восхищающихся вашей игрой и талантом? Вы мечтали произвести впечатление на своего любимого и любимую? Поздравляем Вас! Благодаря этой книге, сегодня все ваши мечты могут стать реальностью!

Не удивляйтесь! Играть на пианино может каждый, независимо от возраста и способностей, просто нужно следовать всем нашим рекомендациям: изучить ноты, научиться правильно брать отдельные аккорды, а затем «по картинкам» начать осваивать небольшие пьесы. И очень скоро вы осмелеете и перейдете к более сложным произведениям.

С помощью этого самоучителя вы получите базовый объем навыков, который позволит играть на уровне, достаточном для исполнения популярных мелодий, домашнего музицирования и пения песен под пианино.

Учитесь, играйте и радуйте себя и своих близких!

УДК 786 (075.4)
ББК 85.315.3

Подписано в печать 29.10.2011.
Формат 70х90/16. Усл. печ. л. 10,53.
Бумага офсетная.
Тираж экз. Заказ №

Общероссийский классификатор продукции
ОК-005-93, том 2; 953000 – книги, брошюры

ISBN 978-5-271-29228-6 (ООО «Издательство Астрель»)

© ООО «Издательство Астрель»

Содержание

1. УСТРОЙСТВО ФОРТЕПИАНО	6
1.1. Фортепианная механика.....	6
1.2. Педали	6
2. ИСТОРИЯ	8
3. УХОД ЗА ИНСТРУМЕНТОМ	9
4. ПОСАДКА ЗА ИНСТРУМЕНТОМ	10
5. ИГРА НА ИНСТРУМЕНТЕ	12
5.1. Знакомство с фортепианной клавиатурой	12
5.2. Нотная запись.....	13
5.3. Ключевые и случайные знаки	16
5.4. Длительность (продолжительность) звуков	18
5.5. Паузы.....	21
5.6. Такт. Тактовая черта	22
5.7. Затакт	22
5.8. Способы извлечения звука.....	23
Пример на нон легато	
Наш край (Д. Кабалевский)	24
Пример на сочетание легато и нон легато	
Бывайте здоровы (Белорусская народная песня).....	26
Пример на легато	
На заре ты ее не буди (А. Варламов)	28
5.9. Аппликатура	32
6. СРЕДСТВА ВЫРАЗИТЕЛЬНОСТИ	34
6.1. Темп	34
6.2. Динамические оттенки	35
ПРИМЕРЫ ИГРЫ НА ПИАНИНО	
У самовара	36
Регтайм	38
Мелодия из к/ф «История любви»	44
Счастливого Нового года!	58
Вальс из балета «Спящая красавица»	65
Мелодия из к/ф «Крестный отец»	72
Жаворонок	85
Подмосковные вечера	92
Притворная песня Трубадура	99
Мелодия из к/ф «Профессионал»	112
Снежинки	124
Yesterday	130
Колыбельная медведицы из м/ф «Умка»	139

Устройство фортепиано

ФОРТЕПИАННАЯ МЕХАНИКА

Звук в фортепиано рождается в тот момент, когда происходит удар молоточка о струны. Струны при помощи колков натягиваются на резонансную деку. Каждому звуку соответствует целый хор струн. Из них три предназначены для высокого и среднего диапазонов, одна или две струны – для нижнего диапазона. Во время нажатия клавиш в действие приходит устройство, состоящее из рычагов, молоточков и ремешков. Все это называется фортепианной механикой. После того как было произведено нажатие, от определенного хора струн отделяется демпфер. Это необходимое условие для того, чтобы струна свободно звучала. Далее по демпферу ударяет молоточек.

► **ДЭМПФЕР** (нем. *Dämpfer* – глушитель, от *dämpfen* – заглушать) – устройство для гашения (демпфирования) колебаний. В многострунных музыкальных инструментах демпфером называется приспособление для прекращения колебаний струн, состоящее из отдельных колодочек, оклеенных мягким войлоком (фильцем).

ПЕДАЛИ

В современных фортепиано присутствует две или три педали.

Правая педаль (ее называют иногда просто «педалью», т.к. используется она наиболее часто) поднимает сразу все демпферы, так что после отпускания клавиши соответствующая струна продолжает звучать. Кроме того, все остальные струны инструмента также начинают вибрировать, становясь вторичным источником звука.

Правая педаль используется в двух целях: сделать последовательность извлекаемых звуков неразрывной (игра *legato*) там, где это невозможно сделать пальцами в силу технических сложностей, и обогатить звук новыми обертонами. Существует два способа использования педали: прямая педаль — нажатие педали перед

нажатием клавиш, которые нужно задержать, и запаздывающая, когда педаль нажимается сразу после нажатия клавиши и до того, как ее отпустили. В нотах эта педаль обозначается буквой «P» (или сокращением Ped.), а ее снятие — звездочкой. В музыке композиторов эпох романтизма и импрессионизма часто встречаются эти обозначения обычно для придания звуку особого колорита.

► **Музыканты эпохи романтизма:**

К.М. Вебер, Г. Берлиоз, Ф. Мендельсон, Р. Шуман, Ф. Шопен, Ф. Шуберт, Ф. Лист, Р. Вагнер, Дж. Верди, И. Брамс, А. Брукнер, Г. Малер, Р. Штраус, Э. Григ, Б. Сметана, А. Дворжак, М.И. Глинка.

Музыканты эпохи импрессионизма:

М. де Фалья, А. Казелла, О. Респиги, С. Скотт, Ф. Дилиус, К. Шимановский, Н.Н. Черепнин, В.И. Ребиков, С.Н. Василенко, А.Н. Скрябин, И.Ф. Стравинский.

Левая педаль используется для ослабления звучания. В роялях это достигается сдвигом молоточков влево, так что вместо трех струн хора они ударяют только по двум (в прошлом – иногда только по одной). В пианино молоточки приближаются к струнам. Эта педаль используется значительно реже. В нотах она обозначается пометкой *una corda*, ее снятие — пометкой *tre corde* или *tutte le corde*.

Средняя (или третья, т.к. исторически она была добавлена последней) **педаль**, или педаль *sostenuto*, служит для избирательного поднятия демпферов. При нажатой средней педали демпферы, поднимаемые при нажатии клавиш, остаются поднятыми до снятия педали. Она, как и правая педаль, может служить для игры *legato*, но не будет обогащать звук вибрацией остальных струн. Сегодня эта педаль отсутствует у большинства пианино и присутствует у большинства роялей. Встречаются пианино, в которых средняя педаль «задвигается» влево и таким образом фиксируется, при этом между молоточками и струнами помещается специальная ткань, из-за которой звук становится очень тихим, что позволяет музыканту играть, например, ночью.



История

Предшественниками фортепиано были клавесины и изобретенные позднее клавикорды. Их недостатками были быстро затухающий звук, что мешало игре *legato*, и постоянный уровень громкости, что исключало одно из важных выразительных средств музыки — динамику (изменение громкости).

Механика современного фортепиано была предложена итальянским мастером Кристофори около 1709 г., в его конструкции молоточки находились под струнами. (Конструкция была названа *gravicembalo col piano e forte*, откуда современное название.) Похожие системы были разработаны Мариусом во Франции (1716) и Шретером в Германии (1717—1721). Система, основанная на принципе подбрасывания прикрепленного к клавише молоточка, была изобретена Зильберманом и его учеником И. Штейном в 1731 г. В 1821 г. Эрар изобрел механику с двойной репетицией, которая позволяла извлекать звук при быстром повторном нажатии клавиши (в предыдущих инструментах молоточек медленно отходил от струны, и это было невозможно).

В России производство фортепиано было тесно связано с деятельностью мастеров Тишнера и Вирты в 1818—1820 гг. Сегодня крупные производители фортепиано имеют свои, немного различающиеся, версии фортепианной механики. Первые музыкальные произведения для фортепиано появились в XVIII столетии (Гайдн, Моцарт). В ходе развития к инструменту были добавлены педали. В XX веке появились принципиально новые инструменты — электронные пианино и синтезаторы.

Уход за инструментом

Для сохранения инструмента в исправном состоянии необходимо соблюдать следующие правила:

1. Новый инструмент после доставки на квартиру потребителя следует проверить и при необходимости отрегулировать его механизм, настроить.

2. Сила натяжения струн фортепиано достигает 20 тонн, что вызывает значительные напряжения в чугунной раме и деревянных деталях корпуса. Эти напряжения выравниваются постепенно, и инструмент приходит в устойчивое состояние лишь по истечении значительного времени. Кроме того, игра на новом инструменте сопровождается постепенным уплотнением сукна механизма, а также вытягиванием струн. Поэтому новый инструмент в течение первого года использования необходимо не менее 2 раз повторно настроить и отрегулировать.

3. Для настройки и регулировки фортепиано необходимо приглашать опытного мастера. Неумелая настройка и регулировка могут вызвать серьезные дефекты в инструменте!!!

4. С наружных поверхностей инструмента нужно удалять пыль мягкой тряпкой. Для защиты от пыли рекомендуется пользоваться чехлом. Не реже одного раза в год необходимо удалять пыль из инструмента с помощью пылесоса.

5. Для предохранения от моли рекомендуется насыпать на дно инструмента не слишком ядовитые препараты.

6. Основными причинами, вызывающими различные дефекты и неисправности производственного характера в инструменте, являются: толчки и сотрясения при транспортировании, вредное воздействие высоких температур, излишняя влажность или сухость воздуха и неумелое обращение с инструментом при настройке, регулировке и ремонте. Поэтому особенно важно соблюдать правила его содержания и ухода. Это обеспечит сохранение звучания инструмента, его игровых качеств и внешней отделки на длительный срок.



Посадка за инструментом

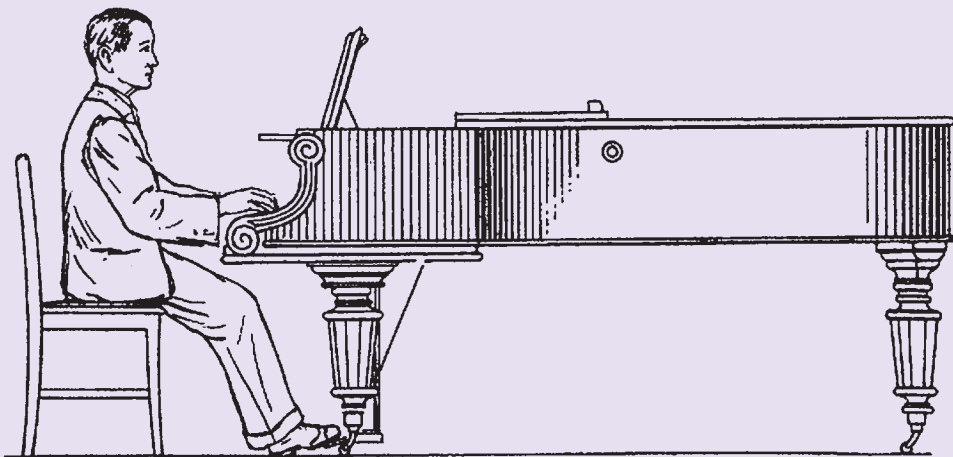

Приступая к занятиям на фортепиано, надо приучать себя к правильной посадке за инструментом.

Стул следует ставить напротив середины клавиатуры. Сидя на стуле надо сохранять стройную осанку, опираться на спинку стула ни в коем случае нельзя. Ноги (на первоначальной стадии обучения) должны плотно стоять на полу около педалей. Плечи должны сохранять естественное положение; необходимо следить, чтобы они не поднимались во время игры. Локти не следует прижимать к корпусу, а также отводить слишком далеко в сторону. Локоть, предплечье и кисть должны находиться на уровне клавиатуры или несколько выше. Кисть пианиста всегда должна быть гибкой и живой. У начинающих иногда кисть «зажимается» и напрягается. С самого начала за этим надо внимательно следить, устраняя излишнее напряжение.

Правильное
положение рук:

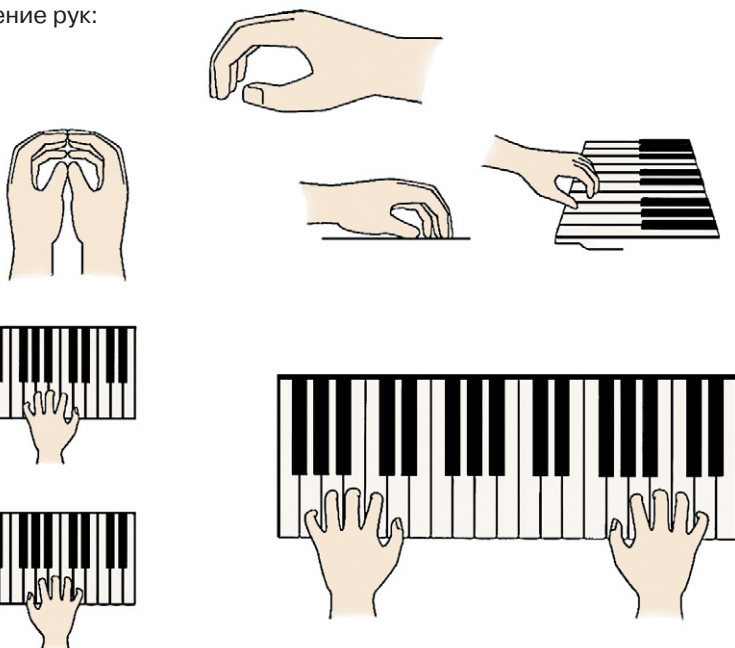

Положение пальцев на клавиатуре может быть самым разнообразным, но оно должно отвечать следующим требованиям:

- 1) форма пальцев должна быть несколько закругленная;
- 2) прикасаться к клавишам следует мягкой частью – «подушечкой» пальца;
- 3) ни один сустав пальца не должен прогибаться.

Надо стремиться к тому, чтобы пальцы по время игры находились ближе к черным клавишам, а не к краю клавиатуры.

Пальцы пианиста имеют порядковые названия:

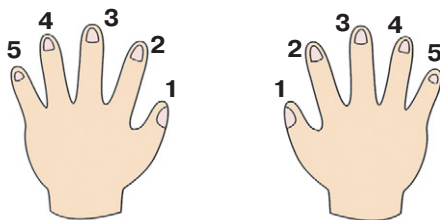

1. Большой палец
2. Указательный палец
3. Средний палец
4. Безымянный палец
5. Мизинец

Игра на инструменте

ЗНАКОМСТВО С ФОРТЕПИАННОЙ КЛАВИАТУРОЙ

Фортепианная клавиатура состоит из 85–88 белых и черных клавиш, которые служат для извлечения различных по высоте звуков. Если мы будем опускать клавиши на клавиатуре в направлении слева направо, то заметим, что каждая следующая клавиша дает более высокий звук, чем предыдущая. Между любыми соседними клавишами одна и та же разница в высоте звука, поэтому повышение звука на фортепиано происходит равномерно. Самое малое расстояние по высоте между двумя звуками называется полутоном. На фортепианной клавиатуре полутоном образуется между двумя звуками двух любых соседних клавиш. Два соседних полутона образуют тон.

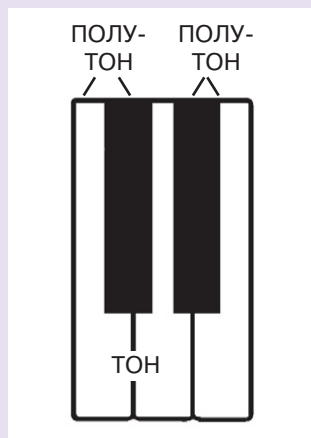

Клавиатура делится на ряд одинаковых по расположению клавиш отрезков, в каждый из которых входит по двенадцать клавиш – семь белых и пять черных. Семь белых клавиш имеют следующие названия: до, ре, ми, фа, соль, ля, си. Это основные названия звуков. Каждая восьмая белая клавиша является как бы повторением первой на новой высоте и поэтому имеет такое же название.

До	Ре	Ми	Фа	Соль	Ля	Си	До	и т.д.
1	2	3	1	2	3	4	5	

1 2 3 1 2 3 4 5
До ре ми фа соль ля си до

► **ОКТАВА** — определенная часть клавиатуры, от первого до восьмого тона.

Черные клавиши на клавиатуре фортепиано не имеют самостоятельных названий. Они называются по имени соседних белых клавиш с прибавлением слов **диез** или **бемоль**. Слово **ДИЕЗ**, прибавляемое к основному названию звука, обозначает повышение этого звука на полутон. На клавиатуре находится справа от белой клавиши. Например, ближайшая черная клавиша в правую сторону от ноты ля будет называться ля-диез.

Слово **БЕМОЛЬ**, прибавляемое к основному названию звука, обозначает понижение этого звука на полутон. На клавиатуре находится слева от белой клавиши. Например, ближайшая черная клавиша в левую сторону от ноты ми будет называться ми-бемоль. Итак, черные клавиши на фортепиано имеют производные названия. Каждая черная клавиша имеет два производных названия, потому что около нее справа и слева находятся две белые клавиши, от которых черная клавиша заимствует свои названия.

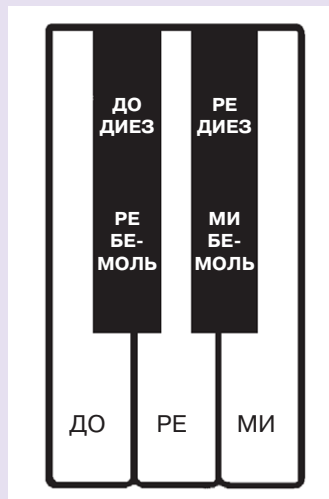

НОТНАЯ ЗАПИСЬ

Для записи музыкальных звуков существуют специальные знаки, которые называются **НОТАМИ**. Различные по виду ноты служат для обозначения звуков различной длительности.

Для того чтобы записать звуки разной высоты, нужно расположить ноты на нотном стане (нотном остане). **НОТНЫМ СТАНОМ**, или **НОТНОСЦЕМ**, называется система из пяти горизонтальных параллельных линий, соединенных в начале нотной строки вертикальной чертой.

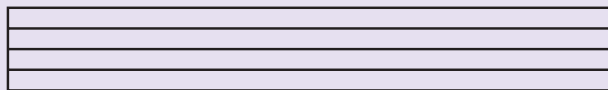

Счет линий нотного остана ведется от нижней линии к верхней. На верхних линиях нотного остана записывают более высокие звуки, на нижних – более низкие. Ноты пишутся на линиях и между ними.

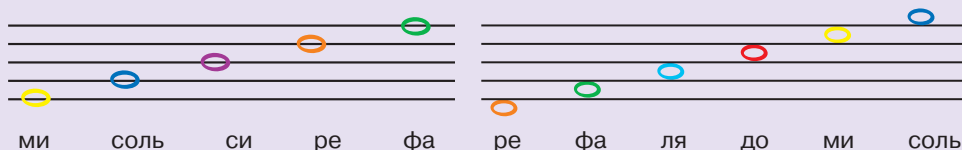

Пять основных линий нотного станца позволяют записать ограниченное число различных по высоте звуков. **Для записи остальных звуков применяются короткие линии, называемые ДОБАВОЧНЫМИ.** Добавочные линии пишутся над и под нотным станцем, счет добавочных линий над нотным станцем ведется в восходящем порядке, а счет добавочных линий под нотным станцем ведется в нисходящем порядке. Например, данная нота находится на третьей добавочной линии сверху:

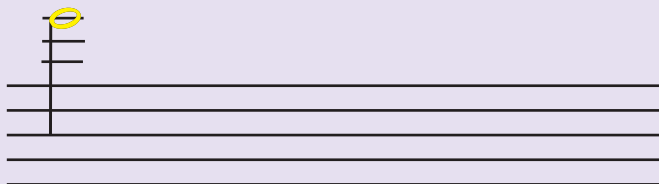

а данная нота – под второй добавочной линией снизу:



Для точного определения местоположения нот на нотном станце в фортепианной музыке применяются два ключа: скрипичный и басовый. Ключи ставятся в начале нотной строки.

При помощи СКРИПИЧНОГО КЛЮЧА записывают звуки, соответствующие звуковому диапазону правой, верхней половины клавиатуры.

Скрипичный ключ своим завитком окружает вторую линию нотного станца, указывая, что на данной линии находится нота соль первой октавы.



Зная это, мы можем определить местоположение на нотном станце других звуков в скрипичном ключе.

В БАСОВОМ КЛЮЧЕ записываются звуки, соответствующие диапазону левой, нижней части клавиатуры.



Завиток басового ключа начинается на четвертой линии нотного стана, указывая этим, что на данной линии пишется звук фа малой октавы. Для записи остальных звуков скрипичного и басового ключей применяются добавочные линии как над, так и под нотным станом.

Чтобы избежать употребления слишком большого количества добавочных линий, для записи очень высоких или очень низких звуков применяют знак переноса на октаву 8-----.

Если этот знак стоит над нотами, то следует исполнять написанные под ним ноты на октаву выше.

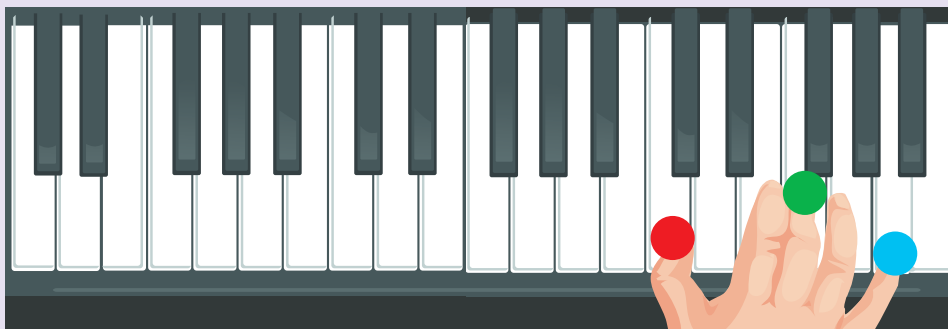
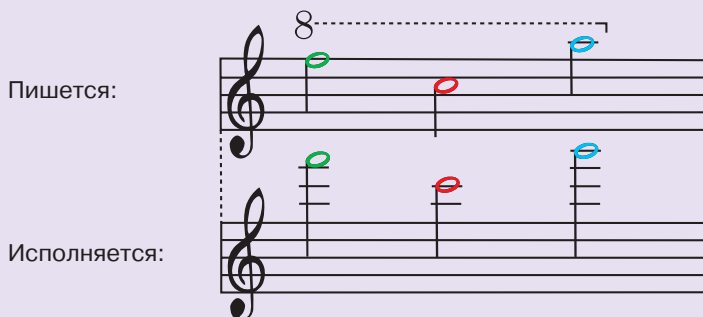

Этот же знак, стоящий под нотами, означает, что их следует играть октавой ниже.

Пишется:

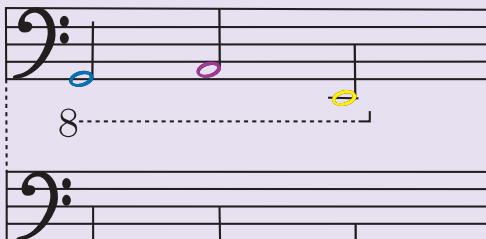

Исполняется:

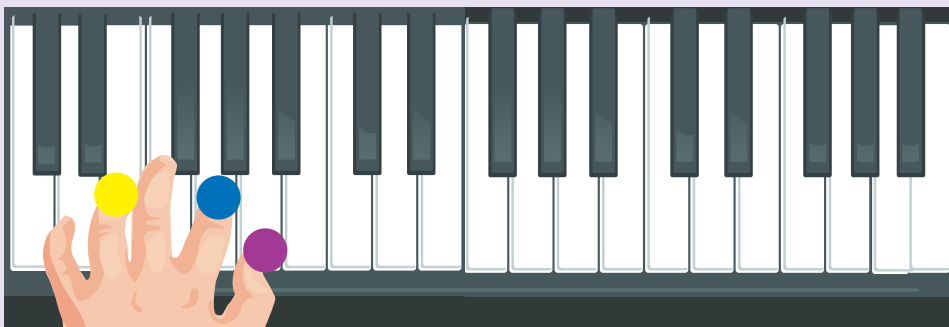
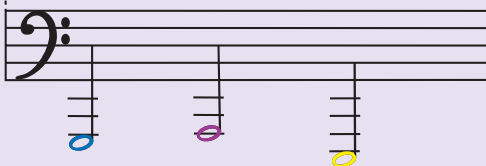

КЛЮЧЕВЫЕ И СЛУЧАЙНЫЕ ЗНАКИ

Диез обозначается в нотах знаком #.

Бемоль обозначается в нотах знаком ♭.

Кроме этих знаков, в системе нотной записи употребляется знак беккар ♮, отменяющий действие выставленного ранее диеза или бемоля. Каждый из этих знаков пишется перед соответствующей нотой, на той же высоте нотоносца.

